

CATALOGO

Montascale a poltroncina per scale curve e dritte

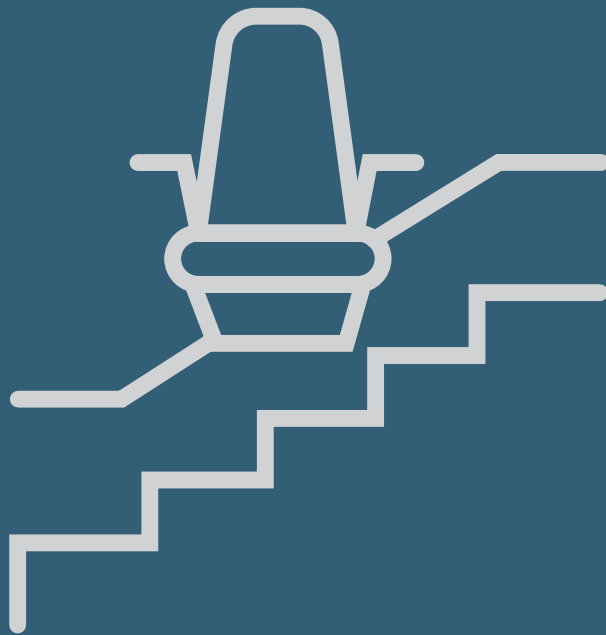



Indice

Montascale a poltroncina su scale curve

ALPHA pag. 2

VITTORIA pag. 12



Montascale a poltroncina su scale dritte

GIOIA pag. 18



ALPHA

La superstar dei montascale a poltroncina offre una versatilità di design ed estetica per completare qualsiasi interno.



Crea il tuo montascale personalizzato dalla nostra vasta gamma di materiali e finiture.

Alpha è facile da usare con i comandi sul bracciolo e con due telecomandi radio aggiuntivi. Attraverso un'accurata misurazione fotografica e un design assistito da computer, tutte i nostri **binari sono creati su misura** secondo le specifiche esatte delle vostre scale.

Basta scegliere i **colori dei sedili** e dei **binari ideali** per Alpha per completare perfettamente il design degli interni della tua casa e la nostra installazione verrà consegnata con efficienza.

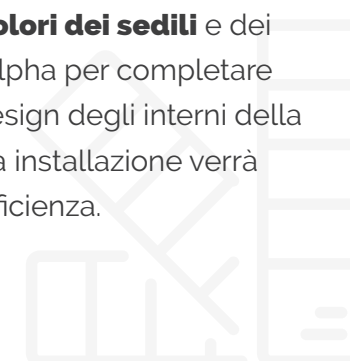

Installazione e design flessibile!

Il montascale Alpha elimina la barriera delle scale fornendo un accesso sicuro e facile agli altri piani.

Alpha è stato progettato per l'installazione su scale con curve, pianerottolo intermedio o anche zona parcheggio quando richiesto.

Guida fluida, comoda ed affidabile; il montascale Alpha presenta un sistema a doppia rotaia per una maggiore resistenza e durata.



1

Classic Line

- Completamente rivestito in tessuto
- 6 opzioni di colore per il rivestimento
- Bracciolo in plastica robusta e resistente



2

Premium Line

- Struttura in legno imbottita
- 6 opzioni di colore del tessuto
- Bracciolo in simil legno



3

Exclusive Line

- Bracciolo realizzato in legno di noce
- 9 opzioni di tessuto e colore
- Schienale regolabile

1. Classic Line

Design per tutti i gusti

 Tessuto del rivestimento disponibile in 6 colori.

 Seduta e schienale completamente rivestiti in tessuto.

 Il sistema di binari può essere verniciato in qualsiasi colore RAL per completare perfettamente il design degli interni di casa.

 Massima capacità di carico 130 kg (opzione 145 kg)



Seduta e schienale rivestiti in tessuto su entrambi i lati.



Semplicemente premendo una leva, il sedile può essere ruotato nella direzione desiderata al punto di partenza o arrivo.



I braccioli, molto robusti, forniscono un supporto stabile per il proprio peso corporeo.

La linea Alpha classic-line è una combinazione di design pulito e tecnologia.

6 diversi colori di seduta in pelle artificiale

La linea Alpha classic-line è una combinazione di design pulito e tecnologia. Sono disponibili 6 diversi tessuti per la seduta in finta pelle a scelta.



Blu



Rosso

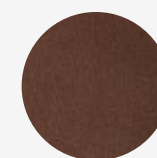

Marrone



Verde



Beige



Grigio chiaro



2. Premium Line

Particolarmente speciale

 Seduta e schienale in legno disponibili in 2 diverse tonalità di colore del legno.

 Sono disponibili 6 colori di tessuto per personalizzare il rivestimento del montascale.

 Superficie superiore dei braccioli prodotti in simil legno.

 Il sistema di binari può essere verniciato in qualsiasi colore RAL colore per completare perfettamente il design degli interni della tua casa.

 Massima capacità di carico 130 kg (opzione 145 kg)



Legno disponibile in 2 diverse tonalità.



Bordo del sedile arrotondato per un comfort ottimale durante il percorso.

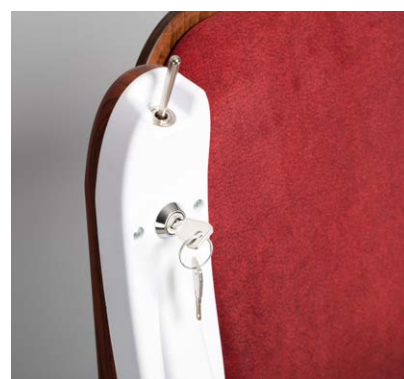

Bracciolo realizzato in simil legno per abbinarlo perfettamente al tono del legno della seduta e dello schienale.

Alpha è sinonimo di funzionalità ed estetica raffinata

6 diversi colori di seduta in pelle artificiale

I colori dei sedili selezionati possono essere combinati perfettamente con diverse tonalità di colore del legno.

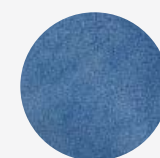

blu marino



verde smeraldo



rosso rubino

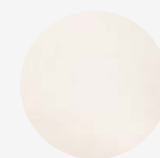

bianco perla

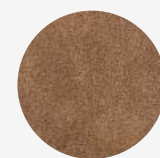

marrone noce

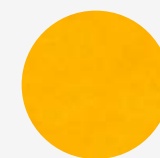

giallo zafferano



2 diverse tonalità di legno

È possibile combinare 2 diverse tonalità di colore del legno con i colori di seduta selezionati Marrone scuro, marrone chiaro

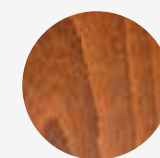

Marrone scuro

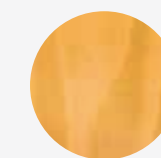



Marrone chiaro

3. Exclusive Line

Eleganza per eccellenza

 Sedile, schienale e braccioli sono realizzati a mano in pregiato legno di noce.

 Sono disponibili 9 colori di tessuti di alta qualità per personalizzare il rivestimento del montascale.

 Il sistema di binari può essere verniciato in qualsiasi colore RAL per completare perfettamente il design interno di casa tua.

 Massima capacità di carico 130 kg (opzione 145 kg)



Seduta, schienale e braccioli sono realizzati a mano in pregiato noce.



Bordo del sedile arrotondato e tessuti lavorati di alta qualità.

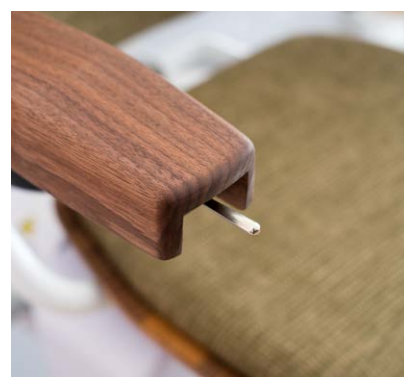

Dettaglio del bracciolo lavorato a mano con comandi integrati.

Design e prestazioni di altissima qualità grazie all'artigianato professionale.



9 diversi colori di seduta

Materiali esclusivi rendono questo ascensore un elemento di arredo di alta qualità e durevole per la vostra casa

— Tessuto (WT)



Oliva (WT)



Granito (WT)



Bordeaux (WT)



Marmo (WT)

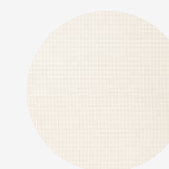

Avorio (WT)

— Simil-pelle (AL)



Basalto (AL)



Borgogna (AL)



Crema (AL)

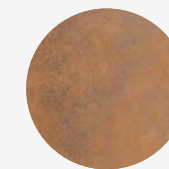

Moca (AL)

Principali vantaggi del montascale Alpha

- 1 Qualità di **guida silenziosa**, stabile e fluida garantita dal sottile sistema di binari a doppio tubo.
- 2 Grande **varietà di colori** ed elementi di design per il sedile ed i braccioli.
- 3 Poggiatesta motorizzato **pieghevole** come opzione per un comodo sollevamento e abbassamento.
- 4 **Sedile girevole motorizzato** come opzione per facilitare ulteriormente l'utente.
- 5 Opzione **braccioli più ampi** o inclinazione dello schienale regolabile.
- 6 **Comoda posizione del joystick** per una semplice movimentazione del montascale.
- 7 Controlli di atterraggio a radiofrequenza a lungo raggio per un funzionamento senza problemi.
- 8 **Seduta rialzabile** per scale molto strette o mobilità limitata per quanto riguarda la flessibilità della schiena o delle ginocchia.
- 9 **Diagnostica a LED** per informazioni rapide e comprensibili sullo stato del montascale.
- 10 **Cintura di sicurezza** retrattile e sensori di sicurezza per garantire la massima sicurezza e tranquillità.



Alpha – specifiche tecniche

Capacità di carico	130 kg (opzione 145 kg)
Sistema di guida	cremagliera e pignone
Motore	24V DC, a batteria
Possibile pendenza	0-52°
Velocità	0.06-0.12 m/s
Lunghezza massima binario	35mt
Livello di rumore sotto	50dB
Temperatura	+45°c a -15°c
Alimentazione elettrica	1x230V/50-60Hz
Certificato	TÜV EN81-40

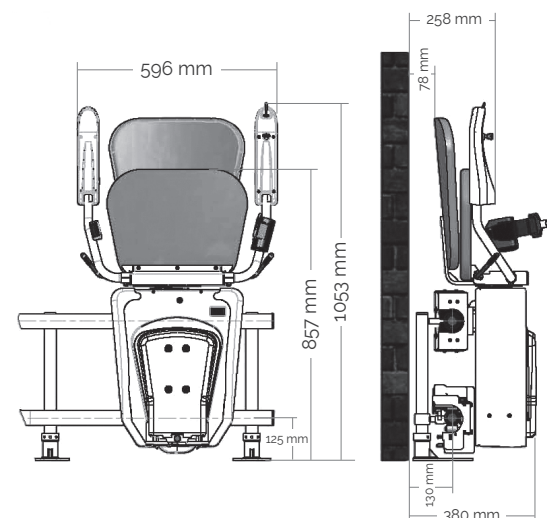

Principali vantaggi del montascale Alpha



3



5



6

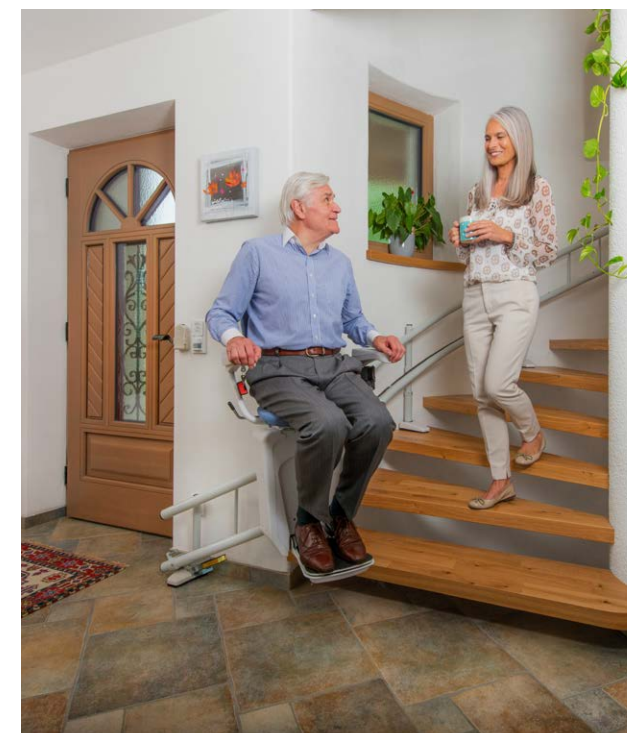

7

VITTORIA

Scegliete di vivere in modo completamente indipendente grazie al montascale curvilineo Vittoria.

La vostra casa non dovrebbe mai essere l'ostacolo più grande. Fare le scale non dovrebbe impedirvi di fare ciò che via piace.

Scegliendo il montascale curvilineo Vittoria, potrete continuare a godervi la vostra casa senza preoccupazioni. Le nostre soluzioni intelligenti offrono delle opzioni discrete, perfette per la vostra casa. La varietà di opzioni e il design su misura rendono veramente unico il servizio.



Ogni parte del montascale Vittoria è stata pensata per voi.

La sedia, comoda e compatta, e la struttura leggera occupano poco spazio sulle scale e non compromettono gli interni della vostra casa.



5 diversi colori di seduta in pelle

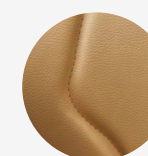

Beige

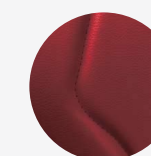

Rosso

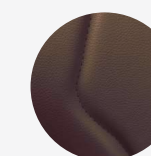

Marrone

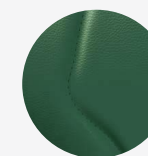

Verde

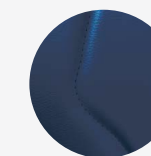

Blu



— Vittoria

Principali vantaggi del montascale Vittoria



Fodera disponibile in diversi colori per adattarsi alla vostra casa.



Attivabile con il telecomando.



Funzionamento semplice sicuro ed intuitivo.

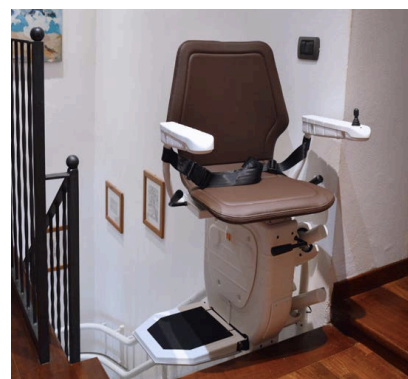

Sedia girevole manualmente o automaticamente.



Grazie ai suoi bordi sensibili, la sedia si ferma automaticamente quando trova degli ostacoli.

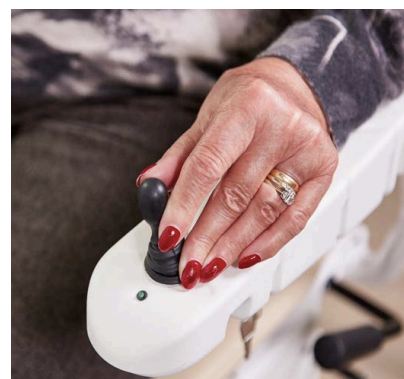

Leva di comando ergonomica.



Principali vantaggi del montascale Vittoria

- 1 Joystick
Controllo totale a portata di mano.
- 2 Chiave di sicurezza
Impedisce l'uso non autorizzato del montascale.
- 3 Display diagnostico facile da leggere.
Diagnostica in tempo reale.
- 4 Sedgiolino e schienale imbottiti per il massimo comfort dell'utilizzatore.
- 5 Cintura di sicurezza. Per garantire il trasporto sicuro dell'utilizzatore.
- 6 Chiusura a leva della pedana poggiapiedi. Per un più pratico utilizzo.
- 7 Cinque sensori di sicurezza sui poggiapiedi e sul carrello bloccano il montascale in caso di ostacoli.
- 8 Telecomandi portatili che consentono la chiamata e il rimando del montascale al piano.



Vittoria – specifiche tecniche

Peso massimo	125kg
Tipo controllo	Joystick ergonomico
Carica	Punti di carica automatici x2
Sistema di backup dell'alimentazione	Si
Telecomandi	2 per unità
Angolo scala min/max	15-52°
Collegamento poggiapiedi	Manuale
Rotazione seduta	Manuale
Opzioni di rivestimento	Si (Beige)
Cintura di sicurezza	Normale o retrattile (opzione)
Il montascale può essere ridisegnato	Il montascale è universale

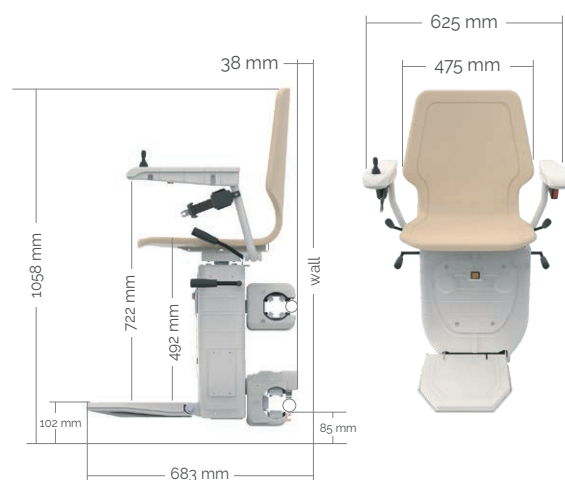

Principali vantaggi del montascale Vittoria



1



5



2



6



3



7



4

GIOIA

Il montascale dritto Gioia è dotato di un design dettagliato e funziona in modo semplice.

La sua struttura compatta prevede moltissime funzioni nascoste e vi permette di essere di nuovo indipendenti a casa vostra.

Il montascale dritto facile da usare, trasformerete la vostra vita quotidiana.

Utilizzando Gioia, sulle scale rimarrà abbastanza posto per gli altri utenti. Inoltre, la sedia può essere ripiegata contro il muro per rendere di nuovo vostra la vostra casa.

Il nostro design innovativo offre sia stabilità impareggiabile che qualità di movimento.

I binari e la sedia dal design sottile si adattano perfettamente al muro, lasciando spazio sulle scale per gli altri utenti.



Il montascale dritto Gioia è dotato di un design dettagliato e funziona in modo semplice. La sua struttura compatta prevede moltissime funzioni nascoste e vi permette di essere di nuovo indipendenti a casa vostra.



5 diversi colori di seduta in pelle

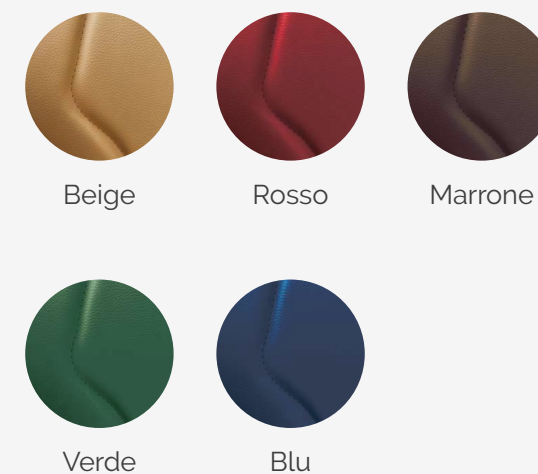

Principali vantaggi del montascale Gioia



Gamma di fodere diverse per adattarsi alla vostra casa.



LED per la diagnostica di serie.



Design ergonomico per offrire un facile utilizzo alle persone con mobilità ridotta.



Montaggio rapido. Solitamente il montascale è pronto in meno di due ore.



Poggipiedi di serie.

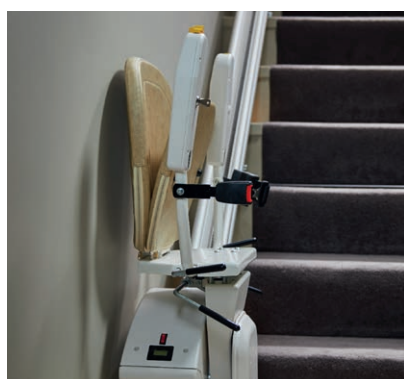

Struttura ripiegabile perfetta per la vostra casa.



Moltissime opzioni per soddisfare le vostre esigenze di mobilità.



Principali vantaggi del montascale Gioia

- 1 Joystick
Controllo totale a portata di mano.
- 2 Chiave di sicurezza
Impedisce l'uso non autorizzato del montascale.
- 3 Display diagnostico facile da leggere.
Diagnostica in tempo reale.
- 4 Seggiolino e schienale imbottiti
per il massimo comfort dell'utilizzatore.
- 5 Cintura di sicurezza. Per garantire
il trasporto sicuro dell'utilizzatore.
- 6 Chiusura a leva della pedana
poggiapiedi. Per un più pratico utilizzo.
- 7 Cinque sensori di sicurezza sui
poggiapiedi e sul carrello bloccano
il montascale in caso di ostacoli.
- 8 Telecomandi portatili che consentono
la chiamata e il rimando del montascale
al piano.

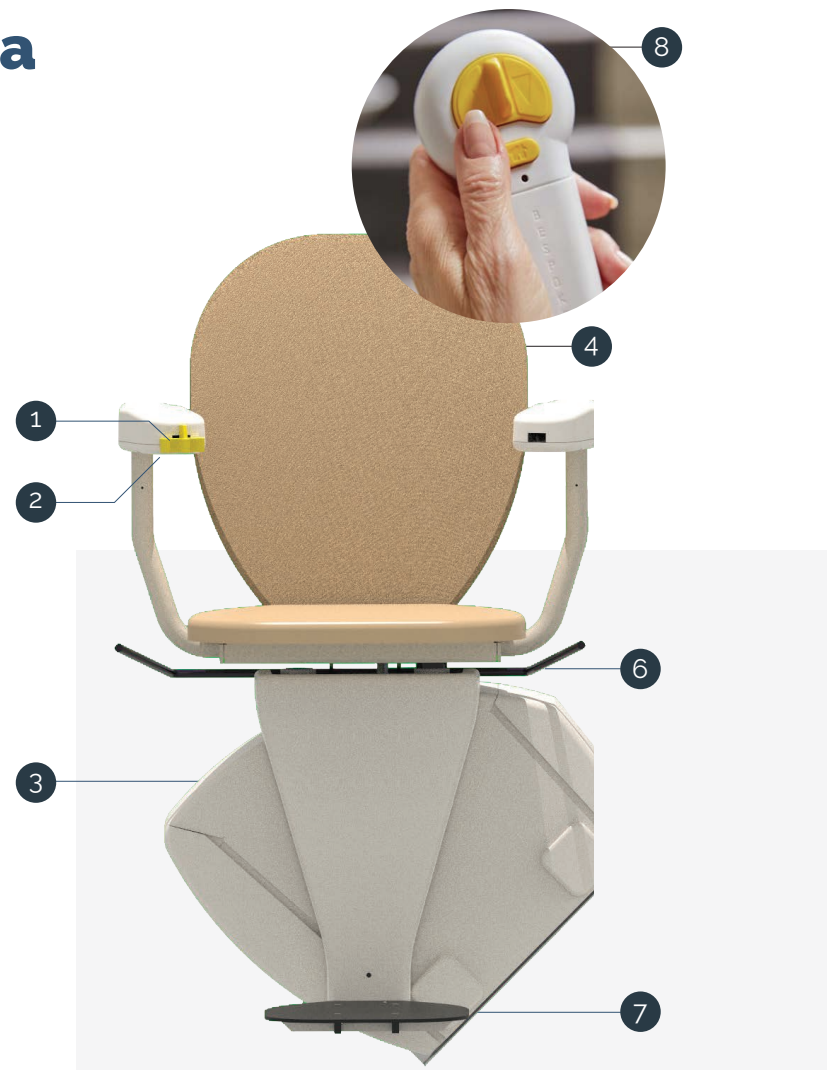

Gioia – specifiche tecniche

Peso massimo	125kg
Tipo controllo	Joystick ergonomico
Carica	Punti di carica automatici x2
Sistema di backup dell'alimentazione	Si
Telecomandi	2 per unità
Angolo scala min/max	15-52°
Collegamento poggiapiedi	Manuale
Rotazione seduta	Manuale
Opzioni di rivestimento	Si (Beige)
Cintura di sicurezza	Normale o retrattile (opzione)
Il montascale può essere ridisegnato	Il montascale è universale

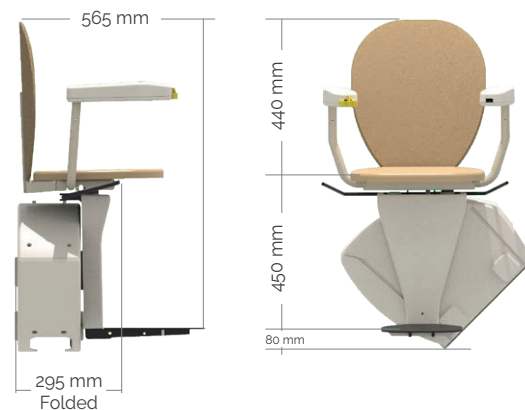

Principali vantaggi del montascale Gioia



1



5



2



6

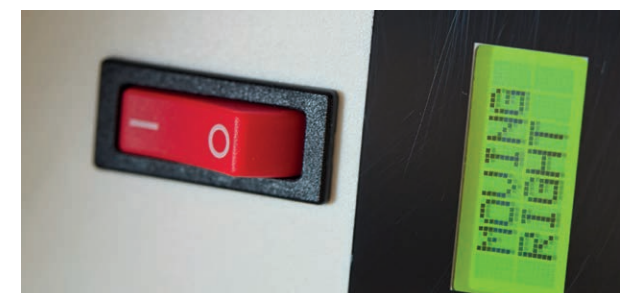

3



4



7



Cell. 339.6718697

